

Simultaan schaken op stations

NS ProjectConsult

Wout Ritzema

Peter Korpershoek

14 maart 2006



Programma

- **Welkom**
- **Wat is stationsontwikkeling**
- **Aan de slag! Introductie case Sloterdijk**
- **Stand van zaken Sloterdijk**
- **Afsluiting en rondvraag**



Stationsontwikkeling

- **Missie NS: meer reizigers veilig, op tijd en comfortabel vervoeren via aantrekkelijke stations.**
- **Aanleidingen voor ontwikkelen van stations:**
 - **Maatschappelijke aanleiding**
 - **Bedrijfseconomische aanleiding**



Definitie stationsontwikkeling

- **Stationsontwikkeling is een verzamelwoord voor ontwikkelingen die op- en rond een station plaatsvinden en die de kwalitatieve of bedrijfseconomische waarde van het betreffende stations- (gebied) verbeteren en/of verhogen.**



Stationsontwikkeling

- **Wat bepaalt de mate van complexiteit van een stationsontwikkelingsproject:**
 1. **De eigendomsverhoudingen**
 2. **Verantwoordelijkheden van de betrokken partijen**
 3. **De impact op de reis van de klant**



Eigendomsverhoudingen

- **NS:** Stationsgebouwen en diverse gronden naast sporen of rond stations
- **ProRail:** Infrastructuur, perrons, transfervoorzieningen
- **Overheid:** Openbare ruimte buiten het stationsgebouw



Verantwoordelijkheden

- **NS:**
 - **Operationeel houden van het treinproces**
 - **Exploitatie en beheer m2 in stations**
 - **Ontwikkeling grond rondom stations**
 - **Visieontwikkelaars en regie voeren richting externe partijen**
- **ProRail:**
 - **Transferkwaliteit en onderhoud infrastructuur**



Verantwoordelijkheden

- **De overheid:**
 - **Lokaal**
 - **Regionaal/provinciaal**
 - **Landelijk**
- **Overig partijen:**
 - **Privaat**
 - **Publiek**



Impact op de reis van de klant

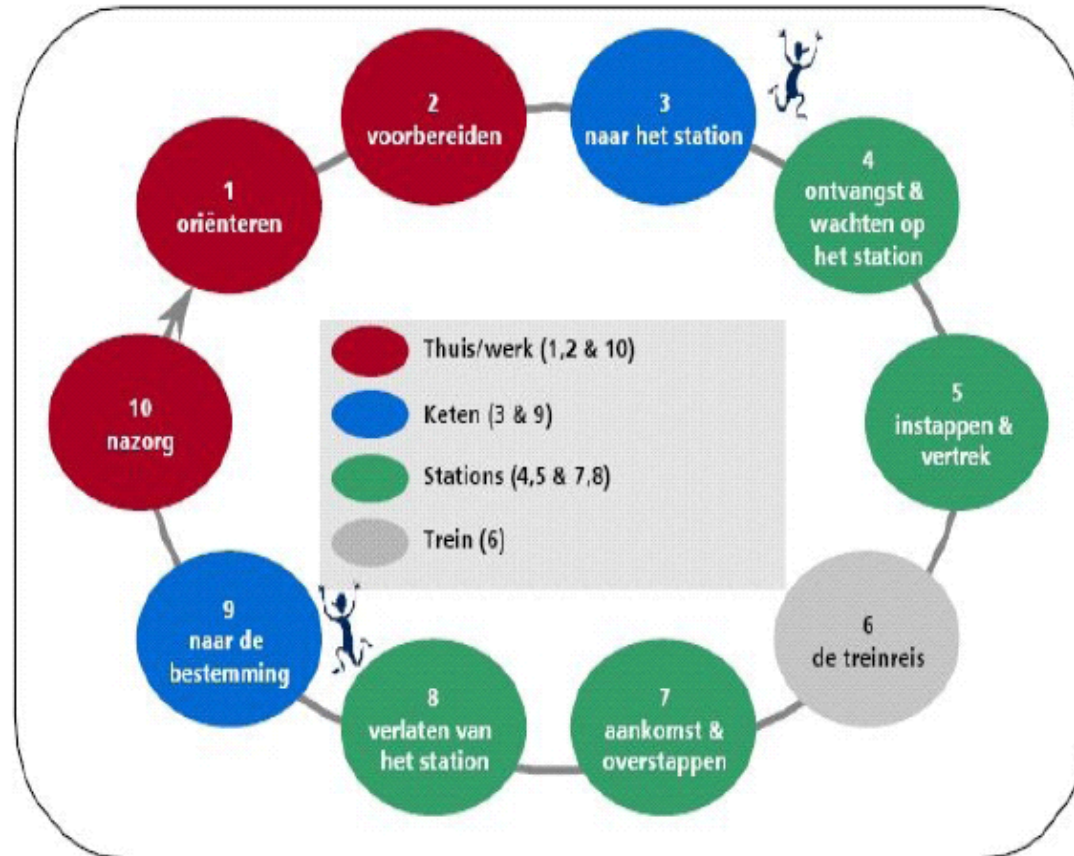

De reis van de klant van deur tot deur



Niveaue's van stationsontwikkeling

Wij onderkennen vier niveaue's van stationsontwikkeling:

1. Enkelvoudige stationsontwikkeling;
2. Multilokale stationsontwikkeling;
3. Integrale stationsontwikkeling;
4. Gebiedsontwikkeling.

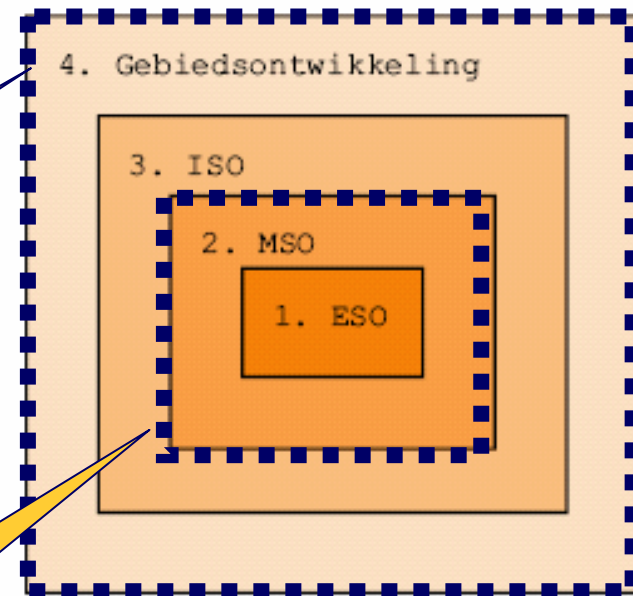

Ontwikkelings-
vraagstukken

Realisatie-
vraagstukken

Simultaan schaken



Stationsontwikkeling

- **Succesfactoren voor stationsontwikkeling:**
 - **Eenduidige visie en strategie tussen betrokken partijen**
 - **Juiste competenties (kennis, kunde en karakter) aan tafel met het juiste mandaat**
 - **Sluitende businesscase**
 - **Synergiemomenten en schaalvoordelen**

Learning by doing!



Aan de slag!

- **Case Amsterdam Sloterdijk**
 - **Partijen**
 - **Gebied**
 - **Opdracht**



De partijen

NS Commercie

NS Stations

ProRail

Gemeente Amsterdam



Het stationsgebied

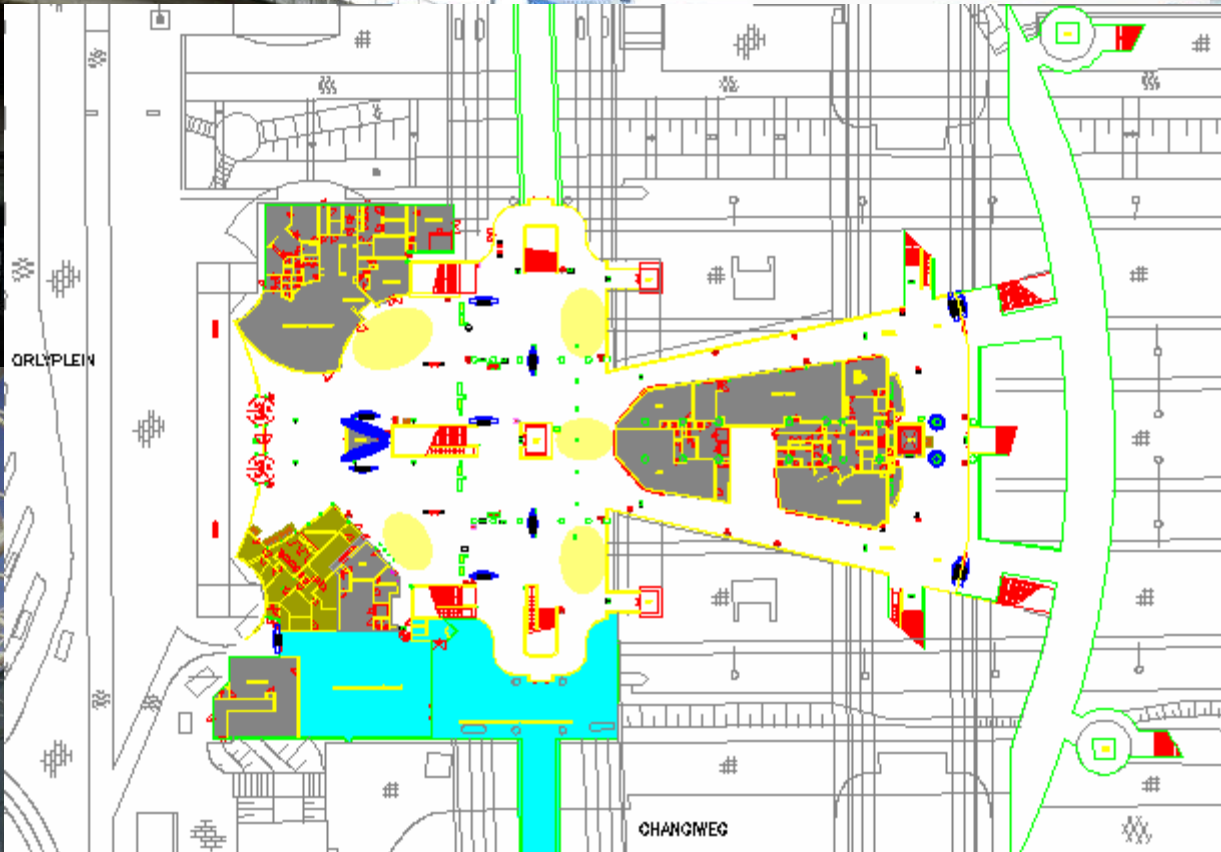

De case

- **Vier partijen**
- **Iedere partij heeft een specifieke verantwoordelijkheid en opgave**
- **Eerste ronde (20 minuten);**
 - **Focus op eigen opdracht**
 - **Bepaal je visie en strategie**
 - **Ontdek raakvlakken / knelpunten andere partijen**



De case

- **Tweede ronde (30 minuten);**
 - **Treed in overleg**
 - **Bepaal gezamenlijke agenda**
 - **Kom tot een gezamenlijke oplossing**
 - **Voorzitters partijen zijn elkaars gesprekspartner**
 - **Time-Out-Moment mogelijk door workshopbegeleiders**



Stand van zaken Sloterdijk

- **Busstation**
- **Gebiedscentrum**
- **Uitbreiding /branchering commerciële zaken**
- **Transferknelpunten (kwaliteit/kwantiteit)**
- **Regievoering**
- **Gezamenlijke visie**



Stand van zaken Sloterdijk

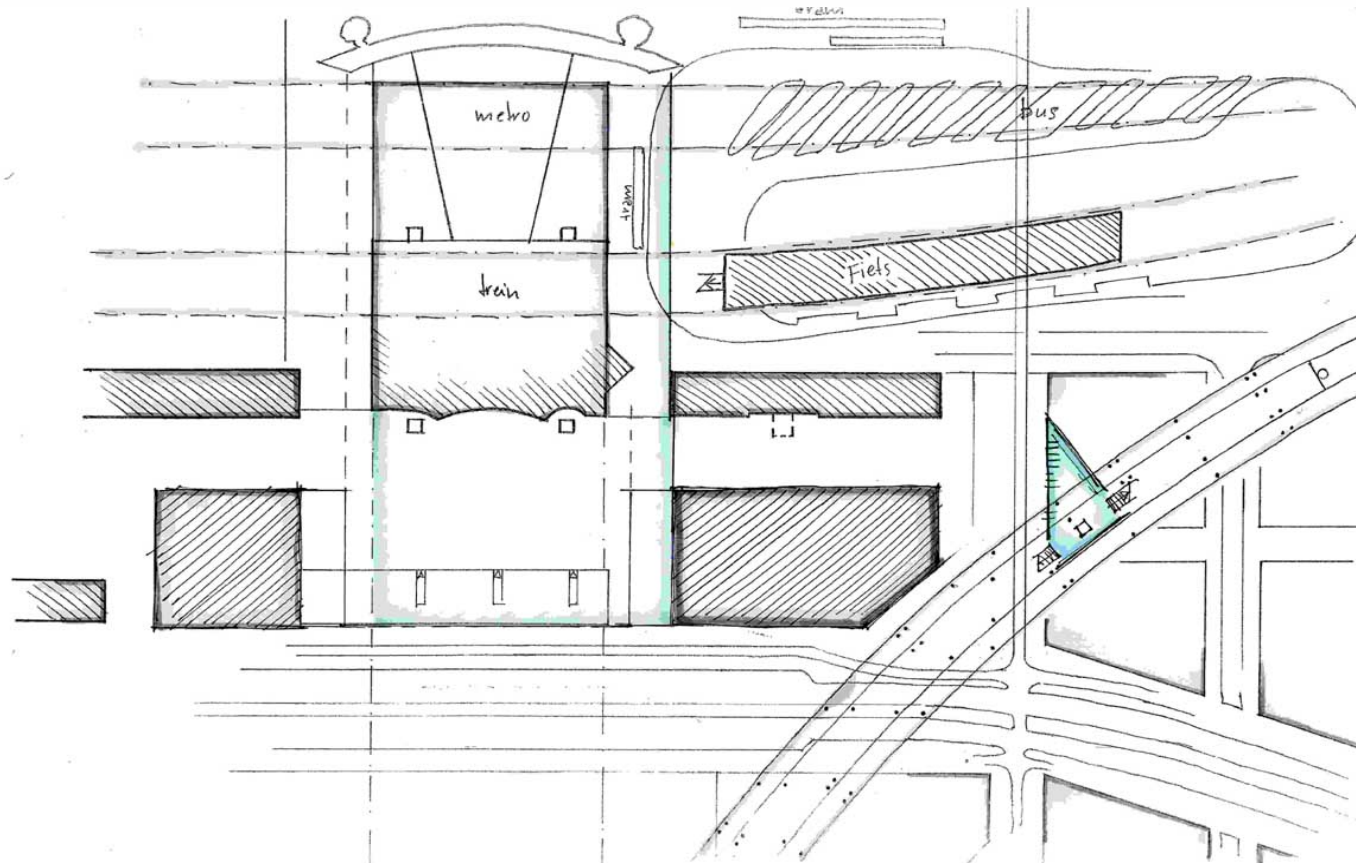

Holland Railconsult d.d. 12-12-2005

Station Hemboog - Variant C



Stand van zaken Sloterdijk

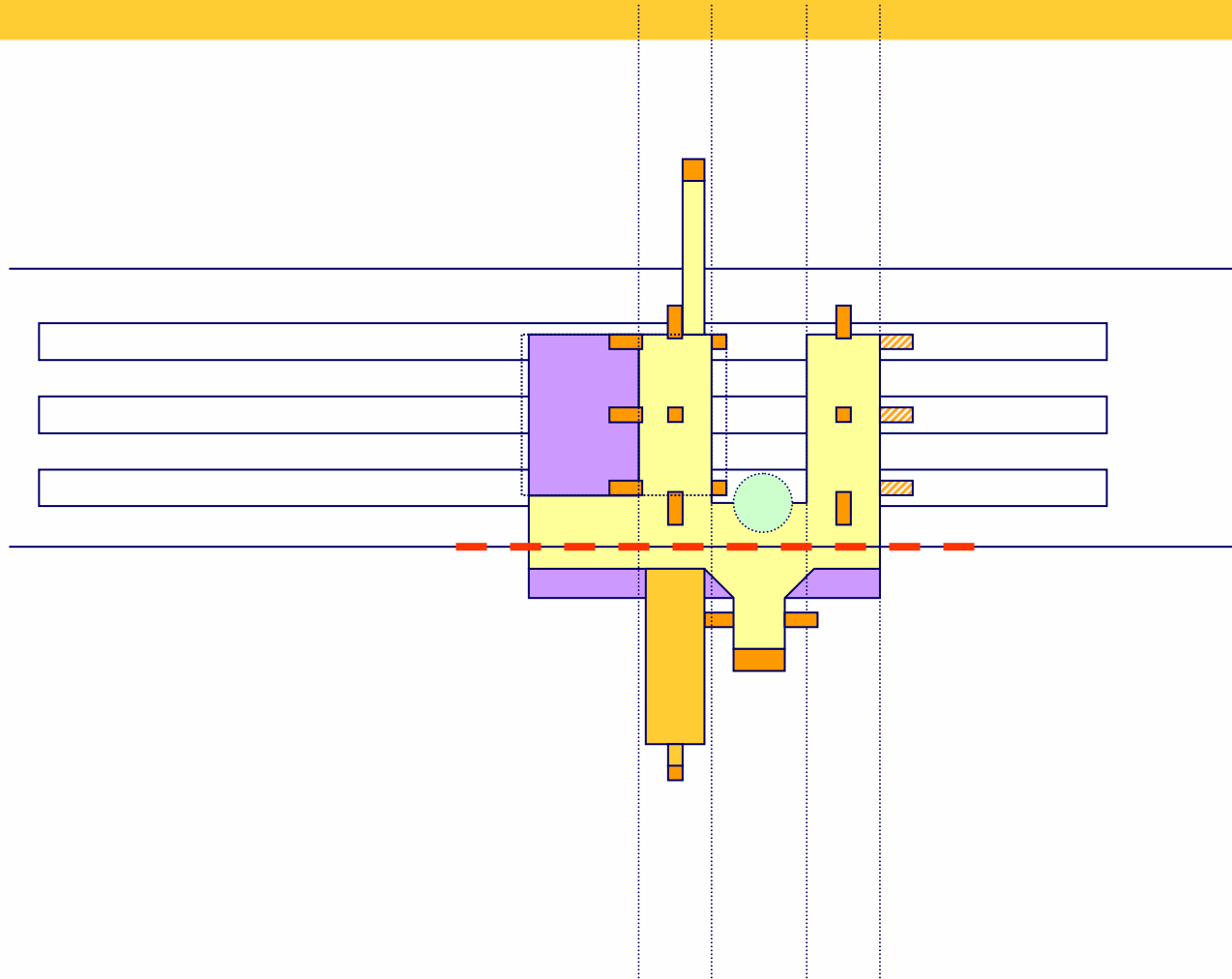

Simultaan schaken



Stand van zaken Sloterdijk

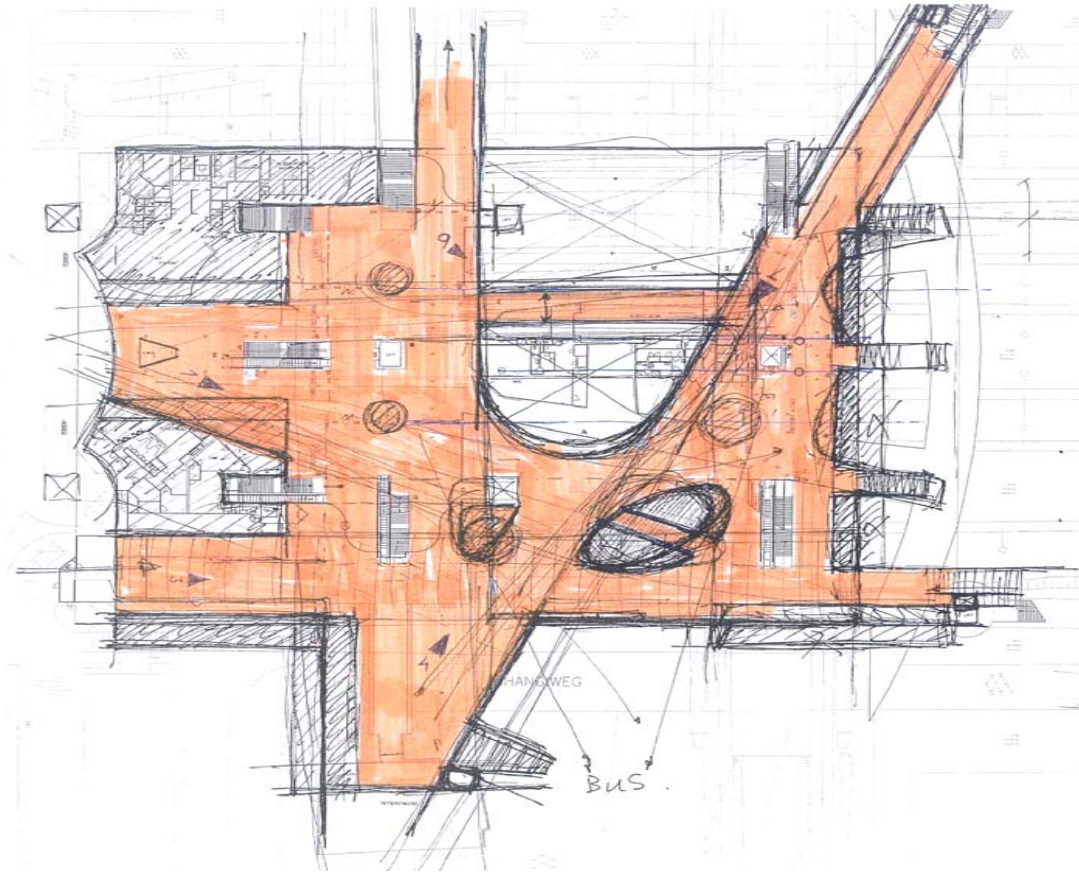

Stand van zaken Sloterdijk

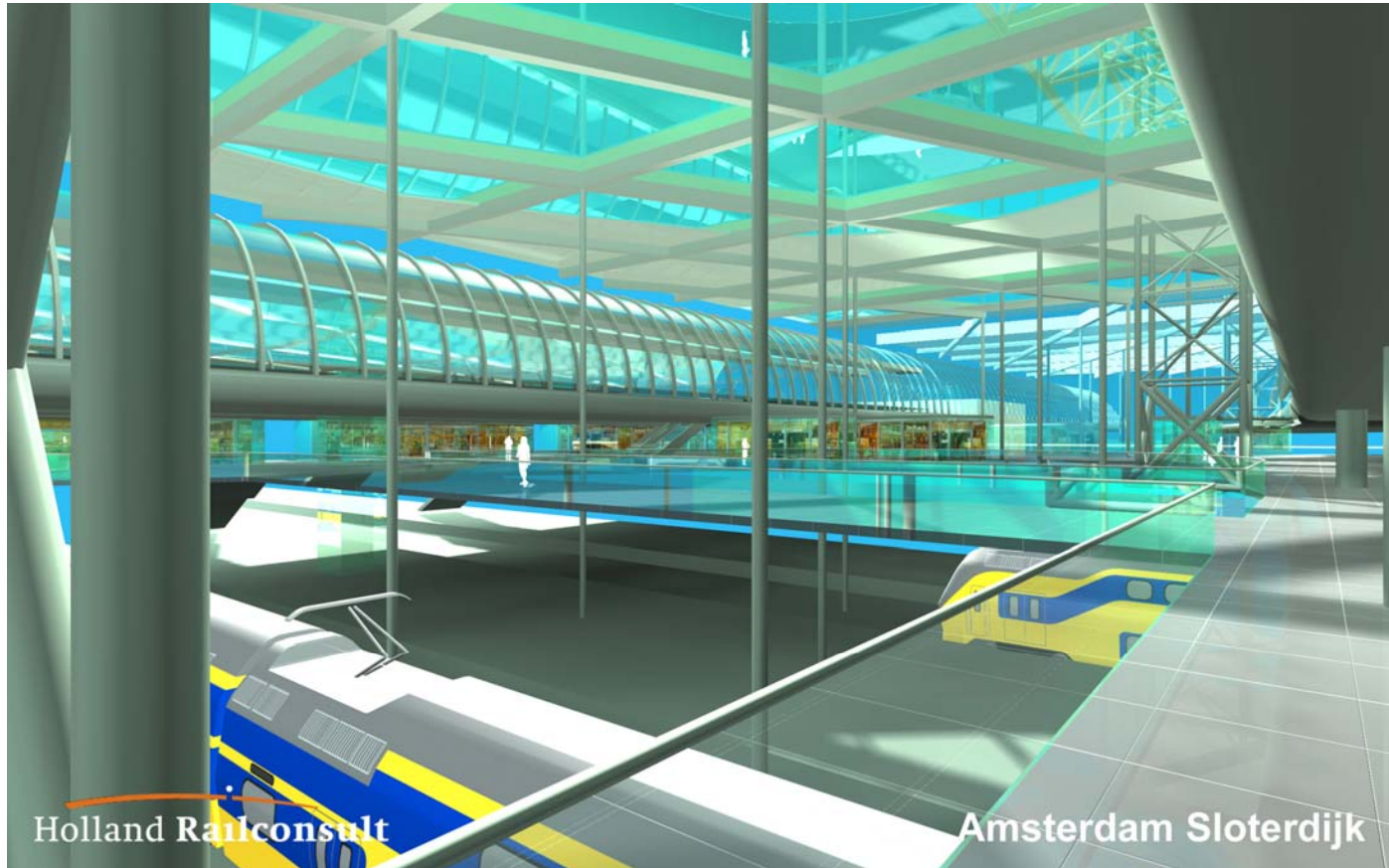

Afsluiting

